

DOKA

Serie: S

Typ: S 12

Stanzeinheiten

mit auswechselbaren Schneidelementen für
Bleche und Profile

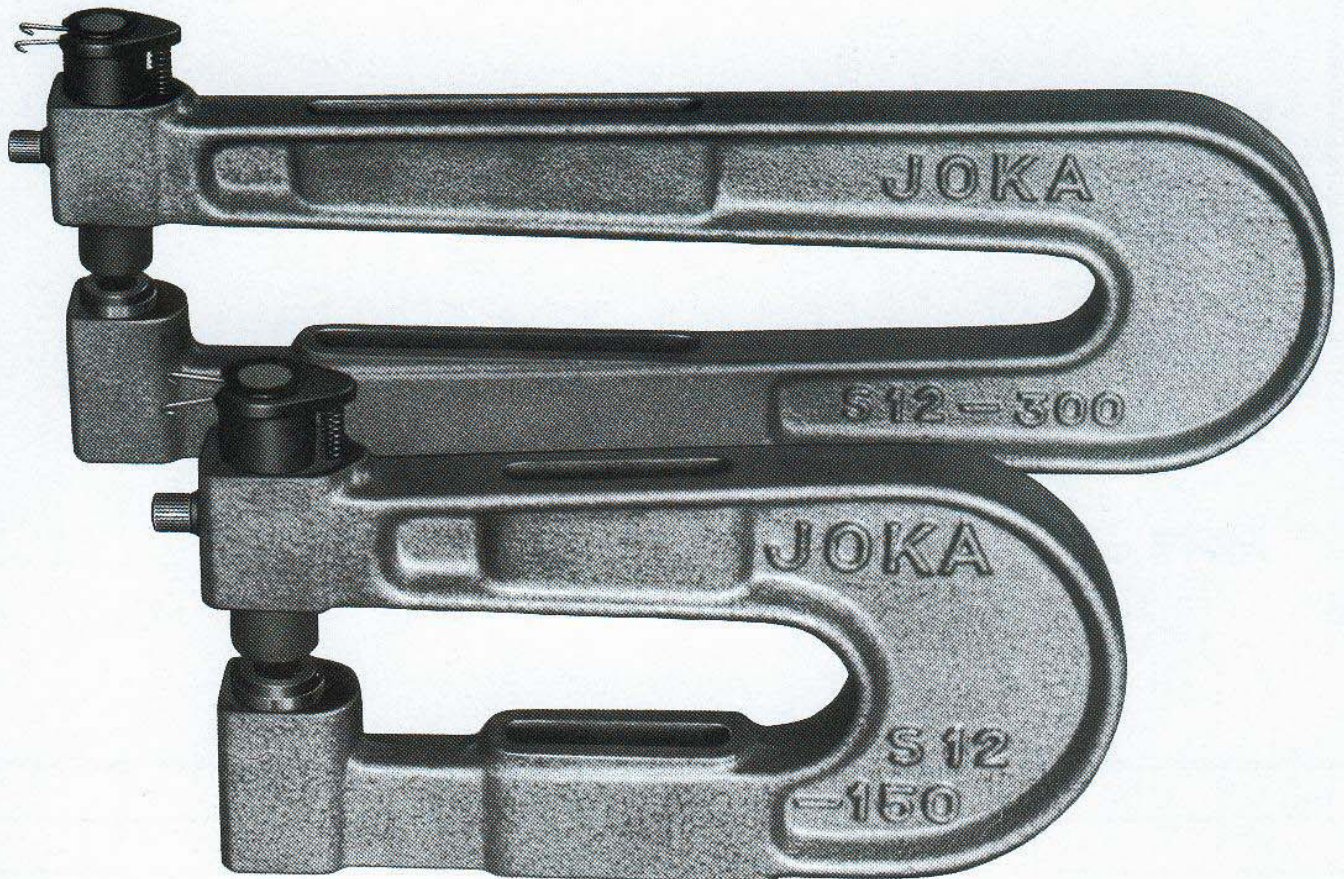

JOKA S 12

die besonders preisgünstige Stanzeinheit für einfache
Rundlochstanzungen bis 12 mm \varnothing und 4 mm Materialstärke.

Stanzform „Rundloch“

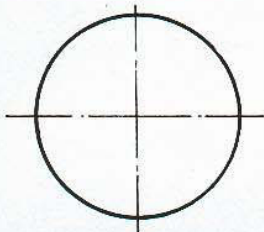

Sofort ab Lager lieferbar sind Austauschgarnituren oder komplette Werkzeuge
mit folgenden Stanzdurchmesser:

3.0, 3.2, 3.5, 4.0, 4.1, 4.2, 4.5, 5.0, 5.2, 5.5, 6.0, 6.5, 7.0, 7.5, 8.0, 8.5, 9.0, 9.5, 10.0,
10.5, 11.0, 11.5, 12.0

Zu jedem Stempeldurchmesser werden Matrizen mit entsprechendem Luft-
spalt mitgeliefert. - Materialstärke angeben -

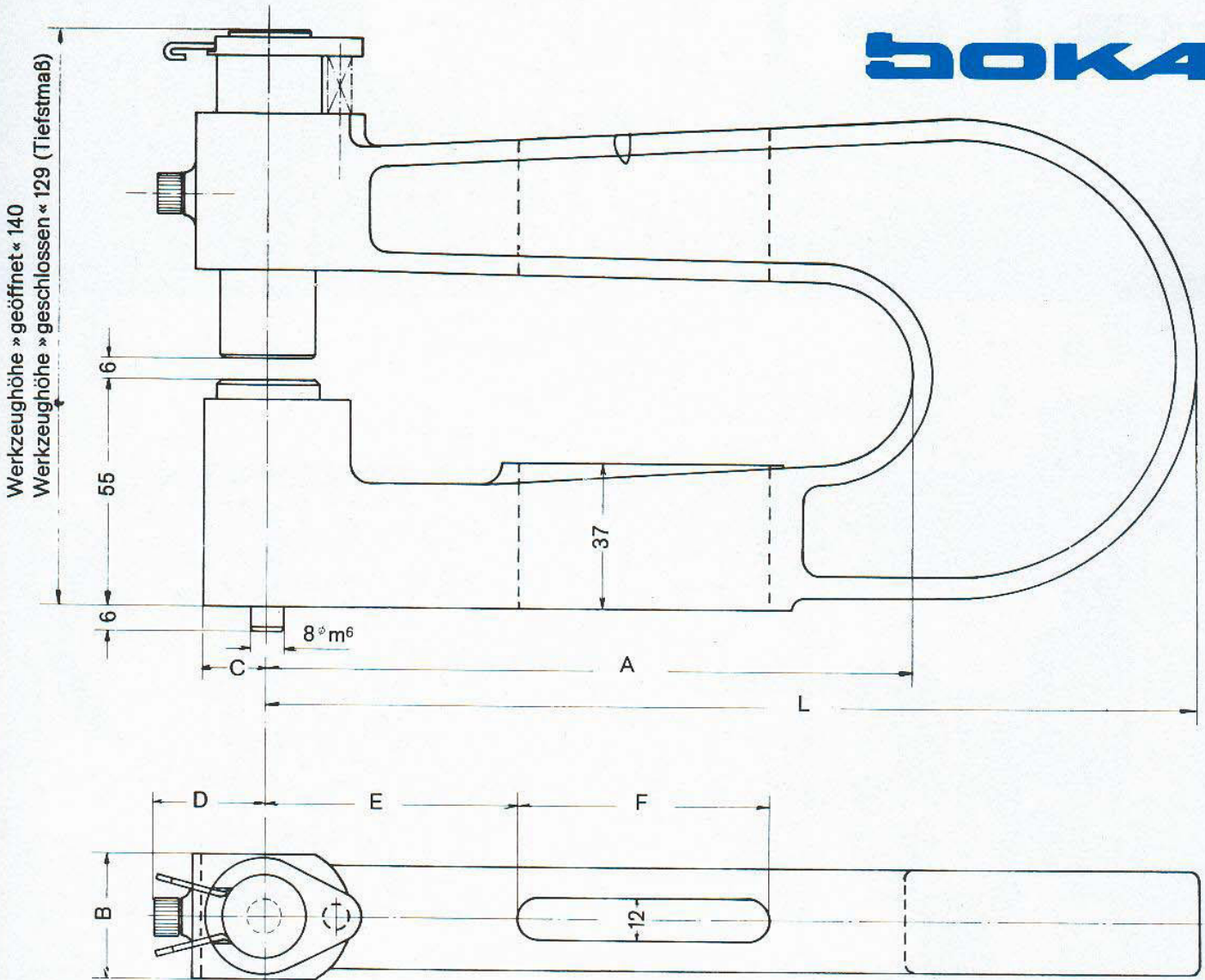

Typ	A	B	C	D	E	F	L
S 12 - 150	150	30	15	~ 28	60	60	225
S 12 - 300	300	30	15	~ 28	60	120	375

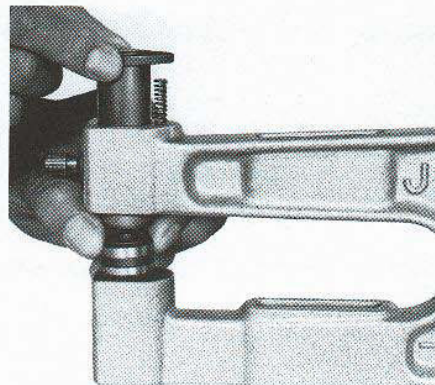
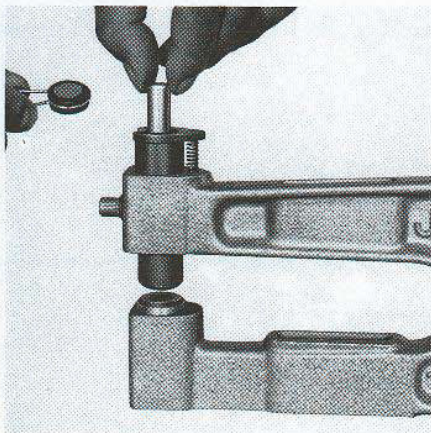

Wichtig: Beim Wechseln der Schneid-
sätze sind mit wenigen Handgriffen
immer nur Stempel und Matrize aus-
zutauschen.

Bei Bestellung bitte angeben:

- Den Werkzeugtyp
- Die erforderliche Ausladung
- Den Durchmesser des Loches
- Die Qualität und die Stärke des Materials